

Reklamy kolorowe w „Hi-Fi i Muzyce” w części redakcyjnej

moduł	typ	Wymiary w mm	Cena netto, zł	VAT 23%, zł	Cena brutto, zł
1/4 poziomo	A*	205x74 + 5mm spady*	3800,00	874,00	4674,00
1/4 poziomo	B	176x63	3500,00	805,00	4305,00
1/4 pionowo	B	86x129	3800,00	874,00	4674,00
1/3 poziomo	A*	205x97 + 5mm spady*	4400,00	1012,00	5412,00
1/3 poziomo	B	176x86	3900,00	897,00	4797,00
1/3 pionowo	A*	72x295 + 5mm spady*	4700,00	1081,00	5781,00
1/3 pionowo	B	57x258	4200,00	966,00	5166,00
1/2 poziomo	A*	205x147	5600,00	1288,00	6888,00
1/2 poziomo	B	180x128	5100,00	1173,00	6273,00
1/2 pionowo	A*	100x295 + 5mm spady*	6100,00	1403,00	7503,00
1/2 pionowo	B	86x258	5700,00	1311,00	7011,00
1/1, lewa strona	A*	205x295 + 5mm spady*	9300,00	2139,00	11439,00
1/1, prawa strona	A*	205x295 + 5mm spady*	9900,00	2277,00	12177,00
1/1, strona nr 1	A*	205x295 + 5mm spady*	12500,00	2875,00	15375,00
1/1, strona nr 2	A*	205x295 + 5mm spady*	11600,00	2668,00	14268,00
2/1	A*	2 str. 205x295 +5mm spady*	18000,00	4140,00	22140,00
Okładki					
III		205x295 + 5mm spady*	12000,00	2760,00	14760,00
II		205x295 + 5mm spady*	14400,00	3312,00	17712,00
IV		205x295 + 5mm spady*	19500,00	4485,00	23985,00
wrzutki		poniżej 200x290		65 gr za każdy egz. +VAT	
Rabaty (rabaty można łączyć)					
3-5 emisji - 10%		6-10 emisji - 20%	11 i więcej - 30%		

* Reklamy typu A przylegają do brzegu strony, do ich wymiarów należy doliczyć 5 mm naddatki na obcięcie.

Profile i konkursy

Profile są tekstami sponsorowanymi o charakterze informacyjnym, publikowanymi w kolorowej części pisma. Profil nie może zawierać adresu, telefonu lub jakichkolwiek danych dystrybutora, oceny wartościującej sprzęt oraz opisu wrażeń odsłuchowych, może natomiast wskazywać walory użytkowe i konstrukcyjne, ceny, dane techniczne.

Konkurs jest formą promocji pojedynczych marek lub grup urządzeń. Pełny koszt organizacji konkursu obejmuje: ufundowanie nagród, dostarczenie ich zwycięzcom oraz koszty organizacyjne redakcji, określone w tabeli.

	Cena netto, zł	VAT 23%, zł	Cena brutto, zł
Konkurs , koszt organizacji nie uwzględnia nagród	2700,00	621,00	3321,00
Profil , 1 strona, napisany przez zamawiającego	5500,00	1265,00	6765,00
Profil , 1 strona, napisany w redakcji	7000,00	1610,00	8610,00

Reklama na stronie internetowej www.hfm.pl

Proponujemy skuteczną reklamę w wortalu „Hi-Fi i Muzyki”, odwiedzanym ponad 2500 razy dziennie. Oferujemy zamieszczanie banerów reklamowych, dostarczonych przez klienta lub wykonywanych przez naszych grafików, oraz aktywne linki do stron klientów. Cennik, warunki techniczne oraz statystyki odwiedzin podane są pod adresem http://www.hfm.pl/reklama_hifi.php

Wymiary reklam kolorowych

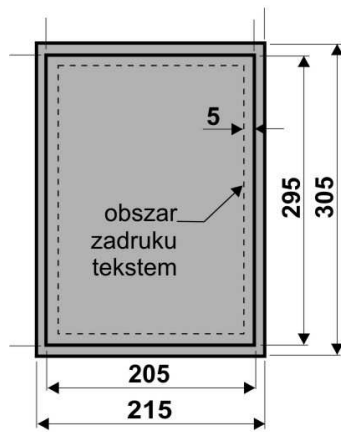

1/1 (cała strona)

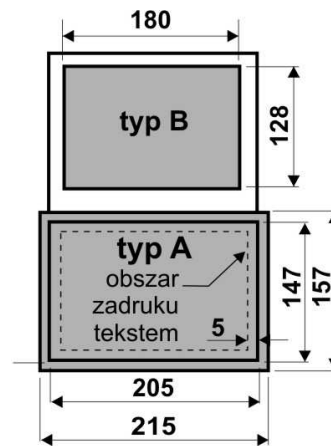

1/2 poziomo

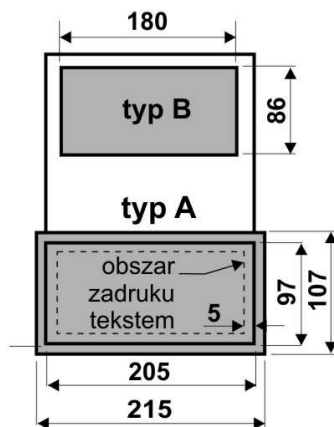

1/3 poziomo

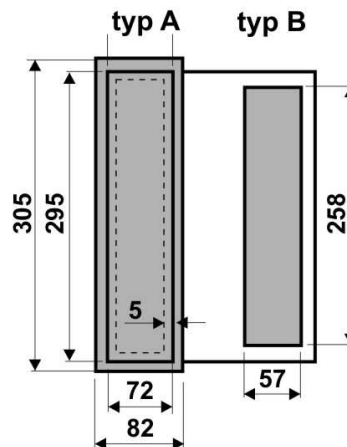

1/3 pionowo

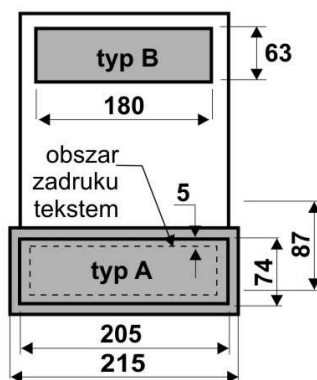

1/4 poziomo

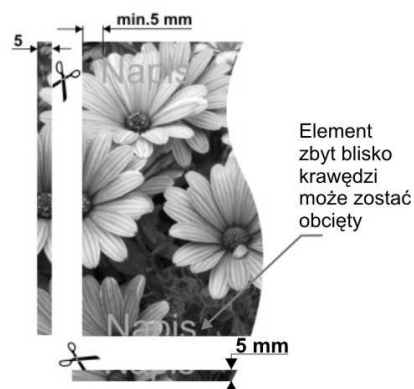

jak zachować właściwe marginesy

UWAGA: Do wymiarów reklam typu A należy doliczyć 5 mm spady; należy także umieścić wszystkie teksty i znaczące elementy graficzne minimum 5 mm od wymiaru reklamy netto. W przeciwnym wypadku elementy te mogą zostać obcięte.

Reklamy w części czarno-białej

- W tej części pisma publikujemy wyłącznie reklamy czarno-białe, bez możliwości uzyskania rabatów i wyboru lokalizacji reklamy. Za podstawę przyjmujemy moduł 1/24 strony (57x31 mm) w cenie 50zł netto.
- Pliki reklam powinny być przygotowane jak w specyfikacji reklam kolorowych, z wyjątkiem zapisu w barw w odcieniach szarości.
- Zamówienie reklamy powinno zawierać nazwę modułu oraz jego wymiary: szerokość x wysokość, a także określenie zamawianej ilości emisji (lub numery edycji HFIM).
- Reklamy 1/2 oraz 1/1 strony objęte są specjalną, korzystną ofertą cenową.
- W przypadku reklam 1/2 lub 1/1 strony możliwe jest zamieszczenie reklamy „na spad” – wymiary jak dla reklam kolorowych.

Ceny ogłoszeń w części czarno-białej

		Moduł	Wymiary, mm	Cena netto, zł	VAT 23%, zł	Cena brutto, zł
szerokość	1 szpalta	1/24	58x31	70,00	16,10	86,10
		1/12	58x63	130,00	29,90	159,90
		1/9	58x97	200,00	46,00	246,00
		1/6	58x128	250,00	57,50	307,50
		1/3 pionowa	58x258	500,00	115,00	615,00
	2 szpalty	2x1/24	117x31	130,00	29,90	159,90
		2x1/12	117x63	260,00	59,80	319,80
		2x1/9	117x97	400,00	92,00	492,00
		2x1/6	117x128	500,00	115,00	615,00
	3 szpalty	3x1/24	176x31	200,00	46,00	246,00
		1/4	176x63	400,00	92,00	492,00
		1/3	176x97	500,00	115,00	615,00
		1/2	176x128	700,00	161,00	861,00
		1/1	176x258	1300,00	299,00	1599,00
		1/1 pełna	205x295 + spad	1400,00	322,00	1722,00

Wymiary ogłoszeń w części czarno-białej

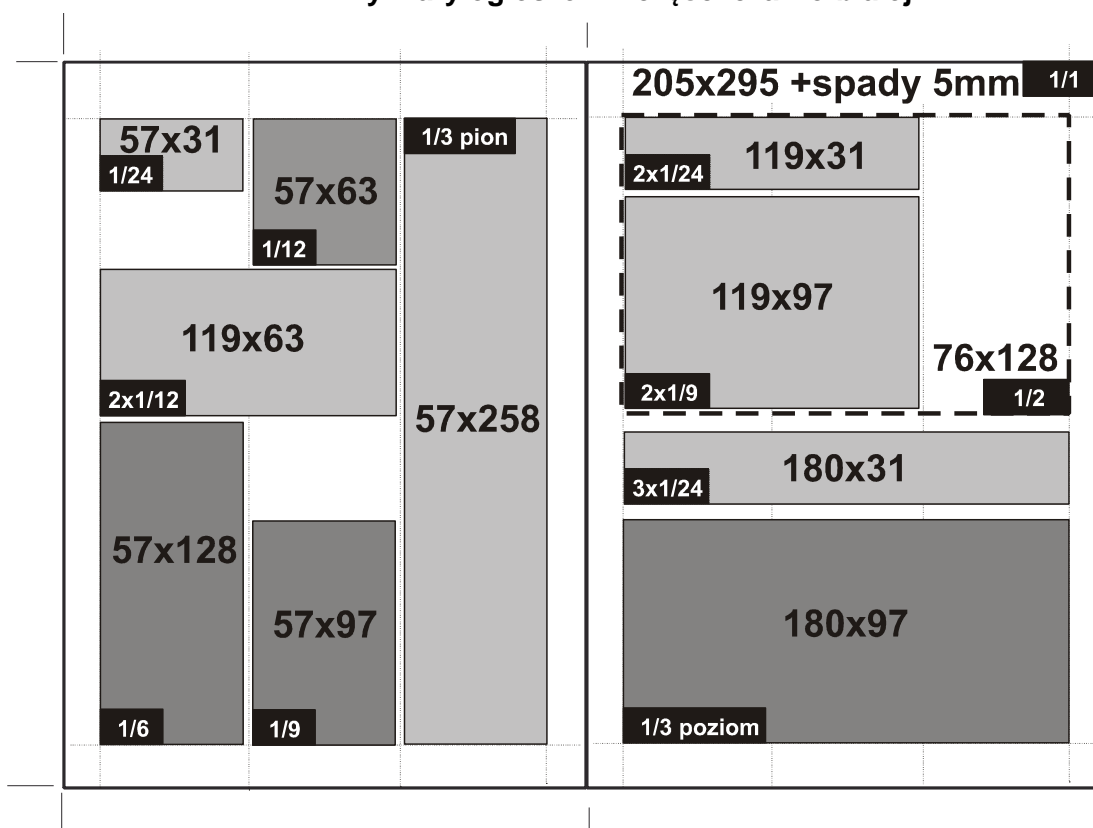

Zmiany cen

Zmiany cen dotyczą niezafakturowanych ogłoszeń bez względu na długość cyklu i czas jego rozpoczęcia. O zmianach cen reklamodawcy będą informowani z odpowiednim wyprzedzeniem.

Dział nowości: Materiały w dziale nowości publikujemy bezpłatnie. Prosimy o nadsyłanie informacji drogą poczty elektronicznej lub tradycyjnej (dane, ceny opis) i fotografii (w plikach tiff, jpg, eps w rozdzielczości 300 dpi) do czasu określonego przez cykl wydawniczy.

W sprawach reklamy prosimy o kontakt pod numerami telefonów:

Zamówienia, terminy, ceny: (022) 679-56-42, 0501 64-24-54, 0501 20-44-94, fax (022) 679-52-17

Zagadnienia techniczne: 0502 64 24 54

Specyfikacja techniczna nadsyłanych materiałów

1. Format strony 205x295 mm netto + 5 mm spady, przy zadruku tekstem w obrzarze 195x285 mm.
2. Plik w formacie Adobe Photoshop:
 - a. rozdzielczość 300 dpi dla zdjęć kolorowych oraz w odcieniach szarości
 - b. rozdzielczość 2540 dpi dla bitmap (kreska)
 - c. format EPS (jednoplikowy) lub TIFF (separacja Euroscale)
3. Plik w formacie pdf:
 - a. Teksty zamienione na krzywe lub podpięte fonty
 - b. Ilustracje zapisane bez profili kolorystycznych w standardzie CMYK
4. Plik w formacie Adobe Illustrator:
 - a. wszystkie teksty zamienione na krzywe;
 - b. ilustracje osadzone w postaci Linked Images, zapisane w formacie EPS
 - c. rozdzielczość 2540 dpi zadana w palecie Attributes dla każdego obiektu umieszczonego na stronie
 - d. kolory dodatkowe rozseparowane do CMYK
5. Pliki w formacie Corel Draw lub inne
 - a. przekonwertowane do Illustratora (prosimy o sprawdzenie, czy wszystkie elementy są kompletne: blendy, efekty, overprinty itp.)
 - b. Wszystkie teksty zamienione na krzywe
 - c. Preferowane są prace zapisane w całości jako TIFF (CMYK).
6. W przypadku plików nadsyłanych w formatach wg punktów 3, 5a, 5b zalecamy dołączenie podglądu w niskiej rozdzielczości w formacie jpg.

Jak nadsyłać materiały:

- Prosimy o nadawanie plikom nazw skojarzonych z nazwą zamawiającego lub produktu.
- Proste moduły czarno-białe, bez zdjęć i skomplikowanych elementów graficznych wykonujemy bezpłatnie na podstawie dostarczonych materiałów i projektu (wydruk, szkic).
- Warunkiem publikacji jest wówczas nadesłanie wypełnionego formularza zamówienia - pocztą lub faksem.

Terminarz wydawniczy

Materiały należy nadsyłać do 10. dnia miesiąca poprzedzającego publikację. Wydajemy 11 numerów w roku (numer wakacyjny łączony – lipiec sierpień).